

The logo for SERTO GROUP, featuring the word "SERTO" in a bold, white, sans-serif font, followed by a stylized white arrow icon pointing to the right, and the word "GROUP" in a white, outlined, sans-serif font. The background is a complex, blue-tinted industrial scene with various pipes, valves, and machinery.

SERTO  **GROUP**

Wir verbinden Welten



Ihr Partner für zuverlässige Rohrverbindungen

Weil jede Verbindung zählt –
mit Präzision und Leidenschaft



Unsere cleveren Verschraubungen machen Rohrverbindungen einfach und effizient. Wir sind ein mittelständischer Hersteller. Als Systemlieferant mit eigener Produktion können wir auf Kundenwünsche flexibel eingehen und produzieren individuelle Lösungen.

Ein Team von 300 Mitarbeitenden an acht Standorten in Europa und Asien entwickelt und liefert ein umfassendes Portfolio an hochwertigen Rohrverbindungen.

Das Headquarter der SERTO Group ist im schweizerischen Frauenfeld. Die Schweizer Werte Qualität, Zuverlässigkeit und Nachhaltigkeit sind unser Antrieb – weltweit. Auch in puncto Verfügbarkeit sind wir spitze: Bei Katalogartikeln überzeugen wir mit einer Lieferfähigkeit von über 95 %.

Dafür stehen wir

Clevere Rohrverbindungen und individuelle Lösungen

Die SERTO ist inhabergeführt, eigenkapitalfinanziert und Teil einer gemeinnützigen Stiftung. Das macht uns agil im Handeln und langfristig im Denken. In der Beziehung zu Kunden, Lieferanten und Mitarbeitenden sind uns langfristige Partnerschaften wichtig.

Als Systemlieferant mit eigener Fertigung und einem umfassenden Dienstleistungsangebot haben wir die Lieferkette im Griff. Auf Kundenwünsche können wir flexibel eingehen und bieten Systemlösungen und Sonderanfertigungen, Baugruppenmontagen und Rohrkonfektion. Und das alles auch in kleineren Stückzahlen.





6000 Kunden aus der ganzen Welt

300 Mitarbeitende in 7 Ländern



Frauenfeld

Konzernsitz, Entwicklung, Produktion, Lager und Verkauf



Kassel

Verkauf



Shanghai

Verkauf und Lager



Bad Nauheim

Verkauf



Delhi

Verkauf und Lager



Klatovy

Produktion



Ferrieres en Brie

Verkauf



Brembate di Sopra

Produktion und Verkauf

An unseren  Produktionsstandorten in Frauenfeld (Schweiz), Klatovy (Tschechien) und Brembate (Italien) verfügen wir über hochmoderne und hochproduktive Maschinenparks, die wir kontinuierlich erneuern.

Produkte

Vielfalt, die überzeugt – Lösungen für jeden Anspruch

Das breite und tiefe Sortiment der Marke SERTO bietet Lösungen für jeden Anwendungsfall. Wählen Sie aus verschiedenen Werkstoffen aus und finden die ideale Verschraubung für Ihre Anwendung – ob für zöllige oder metrische Rohranschlüsse.

Der Clou bei SERTO ist das einzigartige radiale System. Die vielfältigen Grundelemente des Standardprogramms können mit Anschlussteilen kombiniert werden. Das Baukastensystem macht so unzählige, individuelle Lösungen möglich, die metallisch dicht, sehr kompakt und sofort lieferbar sind.

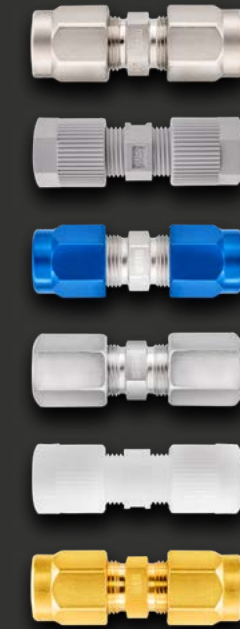

Verschraubungen

- Verschiedenste Geometrien: gerade, Winkel, T/L oder Kreuz
- Dimensionen: von 1 bis zu 35 mm
- Neben metrischen Anschlüssen sind oft auch zöllige im Angebot



Ventile

- Ausführungen: Rückschlag-, Regulier- bzw. Nadelventile, Feinregulier- und Dosierventile sowie Kugel- und Absperrhähne
- Geometrien: gerade, Eck- und Schott
- Anschlüsse: Rohranschluss, Ein-/Aufschrauber oder Einstellzapfen
- Regulierventile mit farbigen Markierungsringen, erleichtert die Zuordnung eines Mediums



Schnellkupplungen

- Zehn Serien
- Kupplungsfunktionen: Einhandbedienung, mechanische Codierung, einseitig oder beidseitig absperrend
- Betriebsdrücke bis 690 bar oder Hochvakuum bis 10^{-7} mbar
- Zahlreiche optionale Anschlussvarianten und Dichtungswerkstoffe

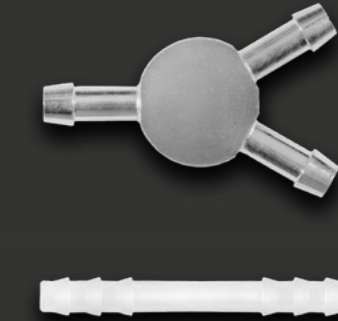

Stecktüllen

- Durchflussoptimierte Messingausführung (Messing CV)
- Leichte Kunststoffausführung (PVDF)



Adapter

- Riesige Auswahl an einfachen Verbindungselementen
- Mit Innen- und Aussengewinden, Tüllen und Abschlusselementen
- Zahlreiche Bauformen für viele Kombinationsmöglichkeiten
- Gewinde als G-, R- oder NPT-Rohrgewinde
- Adapter in diversen Werkstoffen

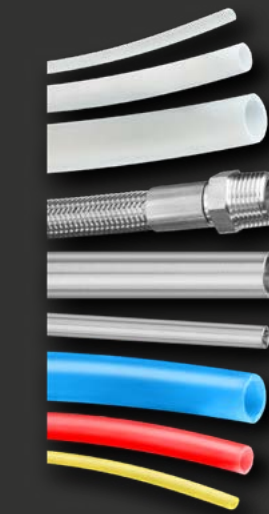

Rohre und Schläuche

- Kunststoffschläuche für Anwendungen mit geringeren (PA, LDPE, PU) oder höheren Anforderungen (PTFE, PVDF, FEP, PFA)
- Von Hand verformbares SERTOflex-Rohr
- Edelstahl-Rohre in den Qualitäten 1.4571 und 1.4301
- Jacoflon: Edelstahldrahtumflochtene PTFE-Schläuche





Verschraubungen

- Umfassendes und tiefes Sortiment an DIN-Schneidringverschraubungen aus Edelstahl (Qualität 1.4571)
- In den Anschlussgrössen 6 bis 25 mm auch als Klemmringvariante für Gasanwendungen erhältlich
- Ausserdem: NC-Klemmringvariante Dichtkegelverschraubungen, Bördel-Adapter und Stutzen

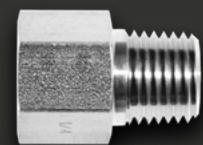

Adapter

- Einfache Verbindungselemente mit Innen- und Aussengewinden sowie Abschlusselemente
- Vorwiegend aus Edelstahl 1.4571
- Grössen von 1/8 bis 2"

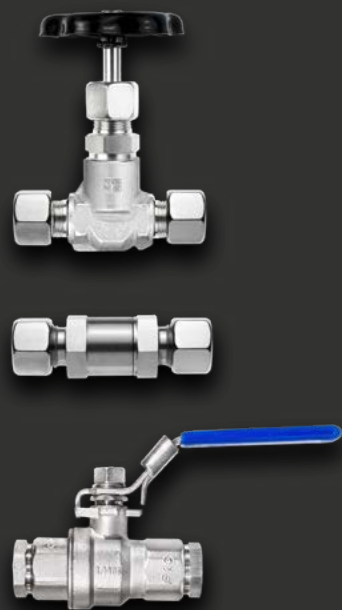

Ventile und Kupplungen

- Ventile: Absperr- und Drosselventile, Rückschlagventile
- Kugelhähne: Niederdruck und Hochdruck
- Schnellverschlusskupplungen
- Optional verschiedene Dichtungswerkstoffe und Öffnungsdrücke



Schlaucharmaturen

- Für die Schlauchtypen 1 SN, 2 SN, 1 SC, 2 SC, 2 TE und Jacoflon
- Sortiment umfasst Pressfassungen sowie Rohrstützen, Nippel mit Dichtkegel und mit Aussengewinde



Rohrschellen

- DIN 3015 in PA, PP und Aluminium
- Serie A: leichte Baureihe, DIN 3015-1 in allen Schellengrössen für diverse Rohrdurchmesser
- Serie B: Doppelrohrschellen, DIN 3015-3 in ausgewählten Grössen
- Schellen in PA flammhemmend



Montagezubehör

- Vormontagegeräte
- Hilfsmittel zum Schmieren, Schützen und Befestigen
- Professionelle Unterstützung bei der Montage der Schneidring- und NC-Klemmringverschraubungen



Produkte

Edelstahlarmaturen in höchster Qualität

Die Marke EXMAR steht für ein breites Produktsortiment im Bereich Edelstahlarmaturen.

Dazu zählen Schneidringverschraubungen (gemäss ISO 8434-1/DIN 2353) und NC-Klemmringverschraubungen, Kugelhähne, Ventile und Schlaucharmaturen sowie kundenspezifische Lösungen der Rohrverbindungstechnik.





Transportation

Innovationen, die bewegen

Entdecken Sie unsere cleveren Produkte und Technologien für alle Anwendungen im Bereich Transportation. Komponenten und Systeme von SERTO und EXMAR sind in Nasszellen, Pneumatik- und Bremsleitungen, in Schmier-, Dosier- oder Prozessleitungen sowie in Batteriekühlungen von Zügen zu finden.

Unsere Materialien sind auch auf rauer See unschlagbar. Sie trotzen Korrosion und Ermüdung, so dass Ihre Schiffe immer einsatzbereit sind.

Spezifische Produkteigenschaften

- DIN-Edelstahl-Verschraubungen der Marke EXMAR
- Aluminium-Komponenten für Gewichtseinsparungen
- Schiebeverschraubungen
- Entwässerungsventile

Zusatzleistungen

- Individuelle Logistikkonzepte, z.B. mit einbaufertigen Gebinden oder einbaufertigen Kits
- Konfektionierte Leitungssysteme
- Baugruppen ready-to-fit





Hightech

Hochwertige Komponenten für höchste Ansprüche

SERTO-Komponenten und Systeme sind die erste Wahl für die Halbleiterindustrie sowie für Hersteller von Lasern und Analysegeräten.

Mit unseren spezialisierten Services, wie Reinigung im Ultraschallbad, Verpackung im Reinraum und Orbitalschweissen, erfüllen wir die strengen Fertigungsstandards, die an die Produktion von Hightech-Komponenten gestellt werden.

Spezifische Produkteigenschaften

- Hochreine Edelstahlverschraubungen im Reinraum verpackt
- UHP-Verbindungen
- Schmiermittelfrei

Zusatzleistungen

- Innen und aussen elektropolierte Rohre und Strömungsschleifen für feine Oberflächen
- Orbitalschweissen
- Konfektionierte Leitungssysteme
- Baugruppen ready-to-fit





Healthcare

Höchste Standards für medizinische Exzellenz

Die SERTO-Komponenten und -Systeme finden Sie in einer Vielzahl von medizinischen Diagnose- und Therapiesystemen, Laboreinrichtungen und in der Medizinaltechnik. Vom Analysegerät über den Bio-reaktor bis zum Sterilisator – wir sind Ihr zuverlässiger Partner für alle Anwendungen.

Mit langjähriger Erfahrung in der Systemgestaltung und einem umfangreichen Know-how in (bio) pharmazeutischen Standards bieten wir Ihnen die perfekte Unterstützung in der Produktgestaltung und -entwicklung.

Spezifische Produkteigenschaften

- Glatte Oberflächen
- Clean-in-place (CIP)
- Schmiermittelfrei

Zusatzleistungen

- Option OX: im Ultraschallbad gereinigt, geschmiert für Sauerstoffsysteme
- Rohrbiegen statt Schweißen: strömungsoptimiert und totraumarm
- Innen und aussen elektropolierte Rohre und Strömungsschleifen für feine Oberflächen
- Konfektionierte Leitungssysteme

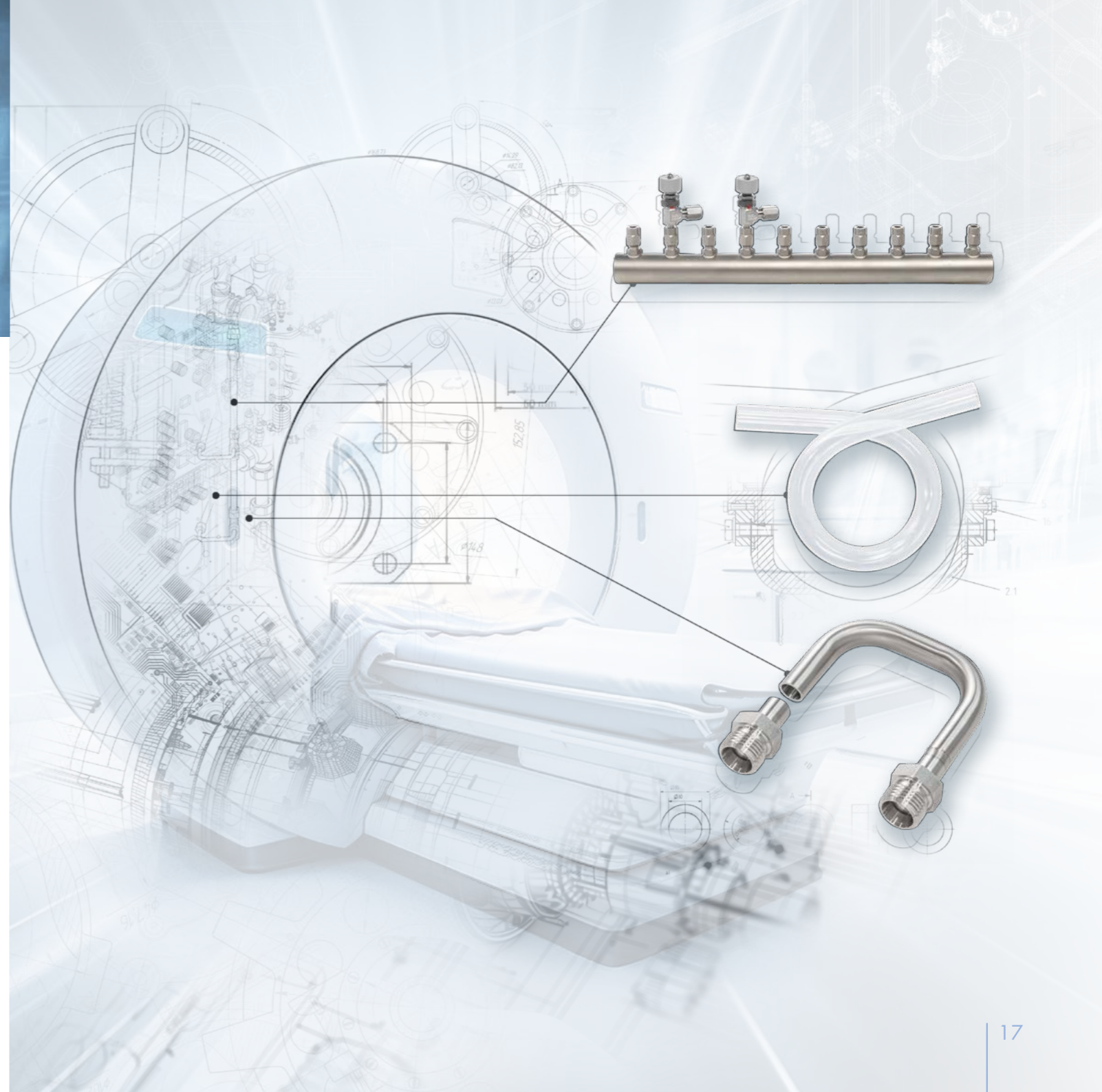



Energy

Verbindungen für eine grüne Zukunft

Sonne, Wasser(stoff) und Wind sind die Energieträger der Zukunft und gewinnen immer mehr an Bedeutung. Für diese Technologien bieten wir ein breites Portfolio an Materialien und Produkten.

SERTO-Komponenten und Systeme sind in Windkraft- rädern, Solarthermieanlagen Wechselrichtern integriert. Die Kühlung von Leistungselektronik sowie die Erzeugung und Umwandlung von Wasserstoff sind bedeutende Anwendungsfelder.

Spezifische Produkteigenschaften

- Beständigkeit bei wechselnden Betriebsbedingungen
- PVDF und FEP, das nicht elektrisch leitend und hochfrequenzstabil ist, für die Kühlung mit Reinstwasser oder Wasser-Glykol-Gemisch
- Edelstahl für thermisch belastete Anwendungen
- Aluminium-Komponenten für Kühlplatten

Zusatzleistungen

- Individuelle Logistikkonzepte, z.B. mit einbaufertigen Gebinden oder einbaufertigen Kits
- Konfektionierte Leitungssysteme
- Baugruppen ready-to-fit
- Orbitalschweißen
- Logistklösungen





Maschinen- und Anlagenbau

Stark in jedem Detail

Ob Gewicht, Beständigkeit, Druck, Temperatur oder Zulassung – wir bieten die perfekte Lösung für Ihre Anforderungen.

Komponenten und Systeme von SERTO und EXMAR ergänzen alle Anwendungen im Maschinen- und Anlagenbau und sind in Pumpen, Kompressoren, Grossdieselmotoren, Pressen oder Bearbeitungsmaschinen verbaut.

Wir stehen für flexible Lösungen für alle Industrien, in denen Medien transportiert, gekühlt, beheizt oder reguliert werden müssen.

Spezifische Produkteigenschaften

- SERTO-Sortiment: verschiedene Materialien, Kunststoffe und Metalle
- EXMAR-Sortiment: Spezialist für Edelstahlaraturen, Schneidringverschraubungen gemäss ISO 8434-1/DIN 2353

Zusatzleistungen

- Kundenspezifische Sonderanfertigungen
- Baugruppen und Kits

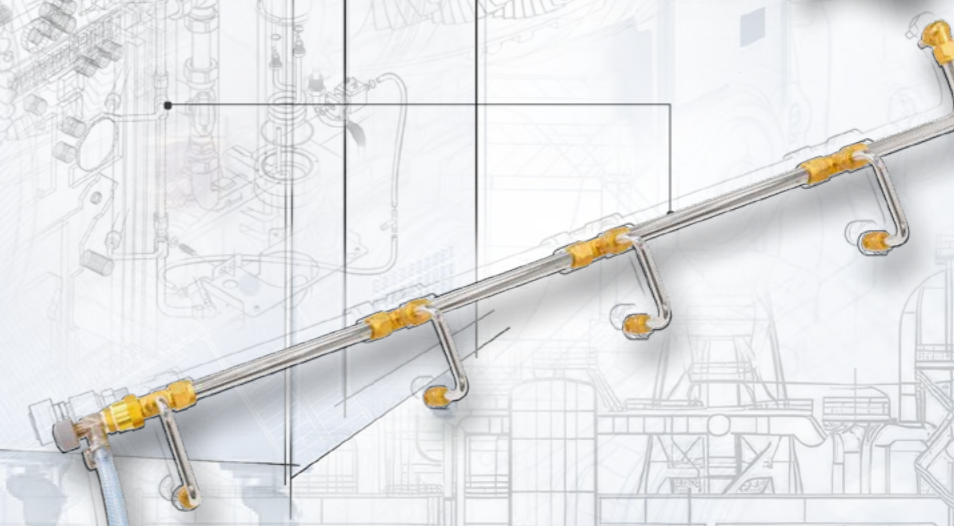
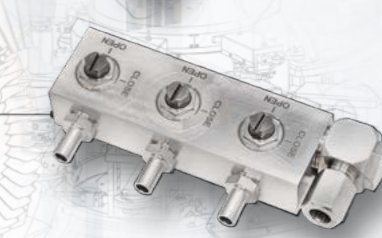
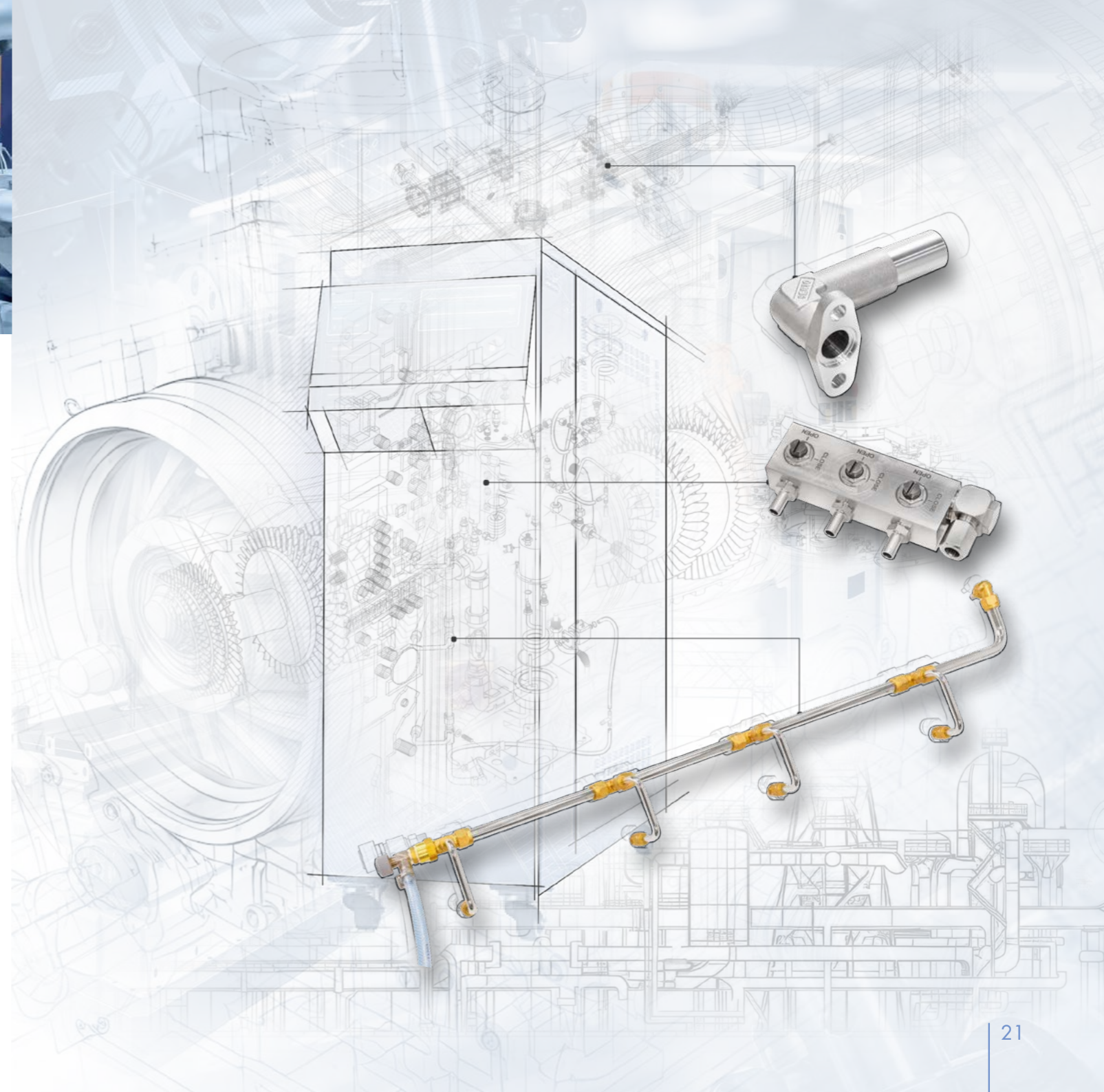

Produkte

Vielfalt, die überzeugt – Lösungen für jeden Anspruch

Das breite und tiefe Sortiment der Marke SERTO bietet Lösungen für jeden Anwendungsfall. Wählen Sie aus verschiedenen Werkstoffen aus und finden die ideale Verschraubung für Ihre Anwendung – ob für zöllige oder metrische Rohranschlüsse.

Der Clou bei SERTO ist das einzigartige radiale System. Die vielfältigen Grundelemente des Standardprogramms können mit Anschlussteilen kombiniert werden. Das Baukastensystem macht so unzählige, individuelle Lösungen möglich, die metallisch dicht, sehr kompakt und sofort lieferbar sind.



Project Engineering

Massgeschneiderte Lösungen für jede Anforderung

Unser Project Engineering Team entwickelt, optimiert und produziert individuelle Systemlösungen – von einfach gebogenen Leitungen bis hin zu komplexen Baugruppen. Mit einem breiten Erfahrungsspektrum aus zahlreichen Projekten beraten wir Sie kompetent und begleiten Sie durch den gesamten Prozess: Von der ersten Anfrage bis zur Serienfertigung – alles aus einer Hand.



Projektbeispiel I: Systemoptimierung

Kühlung der Leistungselektronik in einem Frequenzumformer

Situation vorher:

- Gummischläuche
- Sehr viele Übergänge, sehr viele Verbindungen
- Viele Leckagen
- Für Monteure extrem zeitaufwendig und nervenaufreibend

Situation nachher:

- Verbindungen optimiert und reduziert durch Alu-Block mit Verteilerleiste und Sonderteilen
- Leitungsführungen optimiert
- Fix und fertige Baugruppe, Kit «ready to fit» inklusive sauberer Montageanleitung und Arbeitsanweisung

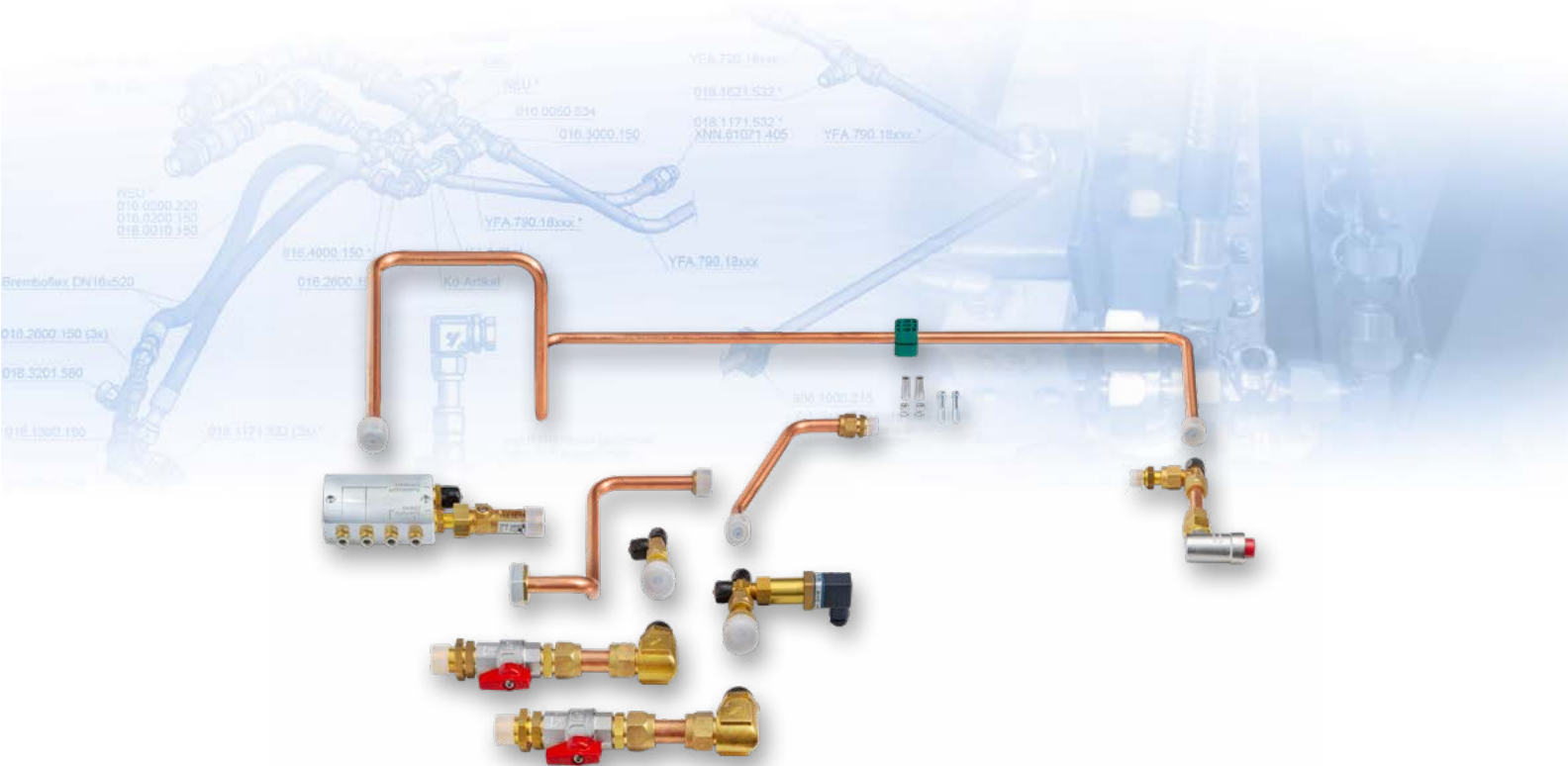



Manufacture to drawing

Ihre Idee, unsere Umsetzung – exakt nach Ihren Vorgaben, egal ob als STEP-Datei, Zeichnung oder Muster.

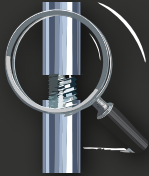

Systemoptimierung

Wir prüfen Ihr System auf Herz und Nieren. Ist es serientauglich? Lassen sich Fertigung und Montage vereinfachen? Oder die Herstellung? Wir liefern Ihnen Optimierungsvorschläge auf Basis gründlicher Analysen.



Manufacture to specification

Spezielle Anforderungen, aber noch keine Lösung? Wir entwickeln sie – inklusive Simulationsprüfung, Prototyp und allem, was dazugehört.

Project Engineering

Leistungen, die überzeugen

Ob frische Idee, laufende Entwicklung oder fertiges CAD-Design – wir unterstützen Ihr Konstruktionsteam in jeder Phase. Als flexibler Systemlieferant mit eigener Produktion setzen wir Ihre Anforderungen präzise um und bieten massgeschneiderte Lösungen.

Projektbeispiel II: Manufacture to specification

Ausgangssituation:

Batterietemperierung im Zug, als Dach- oder Unterflurcontainer.

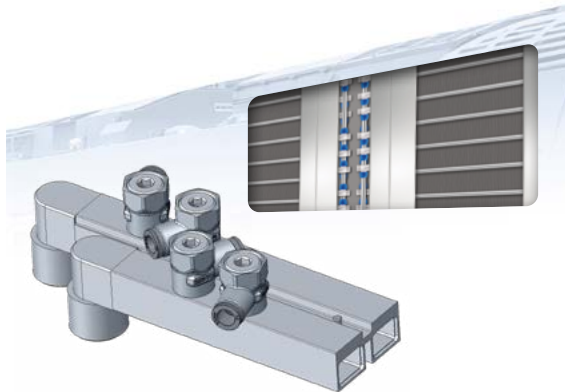

Entwickelte Lösung:

- Aluminium für Gewichtseinsparung
- Höhe beträgt nur wenige Zentimeter
- Montageoptimierte Schwenkverschraubungen
- Thermostabilisierte FEP-Leitungen
- Grundplatte: gelasert mit Nummerierung und Prüfnachweis
- Eigens entwickelte Transportbox
- Detaillierte Montageanleitung
- Montagezeit reduziert

Projektbeispiel III: Manufacture to drawing

Ausgangssituation:

Schlauchleitung für eine Prozessanlage der chemischen Industrie. FEP als Material der Wahl, da Korrosionsschutz gefordert ist.

Entwickelte Lösung:

- Produktion eines warm verformten Schlauchs aus FEP
- FEP bietet aussergewöhnliche chemische, thermische und mechanische Eigenschaften





Reinraum

Sauberkeit bis ins Detail

Bei uns werden Edelstahl-, Messing- und Kunststoffverschraubungen sowie Ventile höchsten Reinheitsanforderungen gerecht. In unserer speziellen Reinigungsanlage mit mehreren Bädern und Luftvorhang bleiben die Teile frei von Verunreinigungen. Anschliessend erfolgt die Montage im Reinraum der ISO Klasse 8, wo jedes Teil einzeln verpackt wird – nach ASTM-Standards geprüft und dokumentiert.

Reinigungsoptionen für jede Anwendung

- **US** Ultraschallgereinigt, ungeschmiert
- **OX** Ultraschallgereinigt, geschmiert für Sauerstoffsysteme
- **SI** Ultraschallgereinigt, silikonfrei geschmiert für Farb- und Lackanwendungen

Einbaufertige Baugruppen

Full Service, der begeistert

Vertrauen Sie auf unsere Kompetenz in der Baugruppenmontage. Wir bieten einen Full-Service rund um Ihre Baugruppen und sorgen für eine fachgerechte Montage – für maximale Sicherheit und Zuverlässigkeit Ihrer Anlage. Egal ob 10, 100 oder 1.000 Baugruppen: Wir montieren Ihre Komponenten zu kompletten Systemen, auch unter Einbeziehung von Fremdkomponenten.

Aber das ist noch nicht alles: Neben der Montage bieten wir auch umfassende Prüfungen, um sicherzustellen, dass jede Baugruppe den höchsten Standards entspricht. Darüber hinaus übernehmen wir Planung, Fertigung und Distribution, damit Sie wertvolle Montagezeit sparen und Ihre Prozesse in Disposition, Logistik und Lagerhaltung effizienter gestalten können.

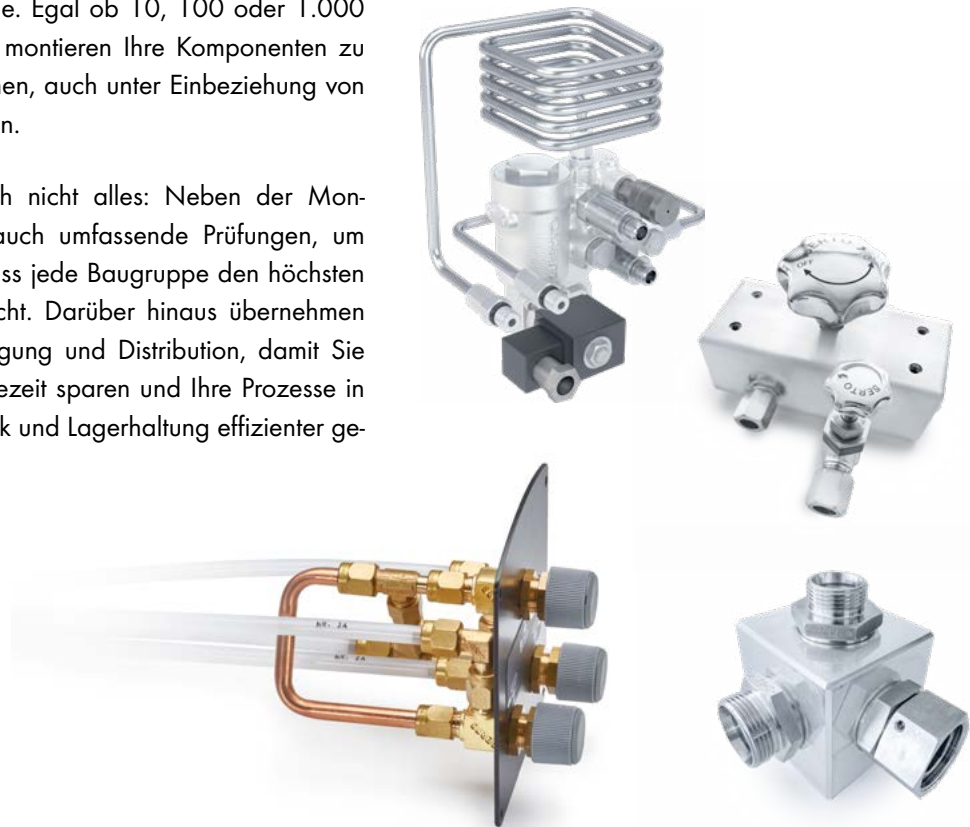



Biegen und konfektionierte Leitungen

Präzision und Effizienz

Mit vollautomatischen, CNC-gesteuerten Biegemaschinen für Rohrdurchmesser bis 60 mm und einem Aktionsradius von bis zu sechs Metern bietet SERTO modernste Lösungen. Dank zehn Bearbeitungsachsen lassen sich auch anspruchsvolle Biegegeometrien problemlos umsetzen.

Wir gehen über das reine Biegen hinaus: Jedes Jahr konfektionieren wir über 150.000 Meter Metallrohre. Der Grossteil davon wird nicht nur gebogen, sondern auch mit Verschraubungen, Ventilen, Kugelhähnen oder Kupplungen aus unserem Produktsortiment verpresst – massgeschneidert auf kundenspezifische Anforderungen.



Ob Biegen, Konfektionieren oder die passende Verbindungslösung – bei uns erhalten Sie alles aus einer Hand, optimal abgestimmt für Ihr Projekt!



Vorteile im Überblick:

- Umfangreiches Stangenlager:
Über 60 Tonnen Rohmaterial (Edelstahl, Aluminium, Kupfer, Stahl und Messing) in 6 Meter Länge sind jederzeit verfügbar
- Effiziente Hartmetallkreissägen:
Bis zu 3000 Schnitte pro Stunde ermöglichen eine hohe Produktivität
- Hochpräzises Rohrmessgerät:
Das berührungslose Messsystem garantiert absolute Prozesssicherheit bei dreidimensionalen Rohrleitungen bis 6 Meter Länge – und das in Sekunden
- Eigener Werkzeug- und Vorrichtungsbau:
Massgeschneiderte Werkzeuge, Vorrichtungen und Lehren werden bei uns im Haus gefertigt.





Nachhaltigkeit

Reduzierung des ökologischen Fussabdrucks

Wir setzen auf Nachhaltigkeit in all unseren Prozessen. Durch Photovoltaikanlagen decken wir 40 % unseres Strombedarfs, nutzen Regenwasser zur Wartung und setzen auf umweltfreundliche Heizsysteme mit Grundwasser und Wärmerückgewinnung.

Unsere Produktionsprozesse optimieren wir kontinuierlich, um Abfälle zu reduzieren und Recycling zu fördern. Auch beim Transport achten wir auf Effizienz, um CO₂-Emissionen zu minimieren. Unser Ziel: die Umwelt schonen und Ressourcen verantwortungsvoll nutzen.



Zertifikate und Zulassungen

Qualität, der Sie vertrauen können



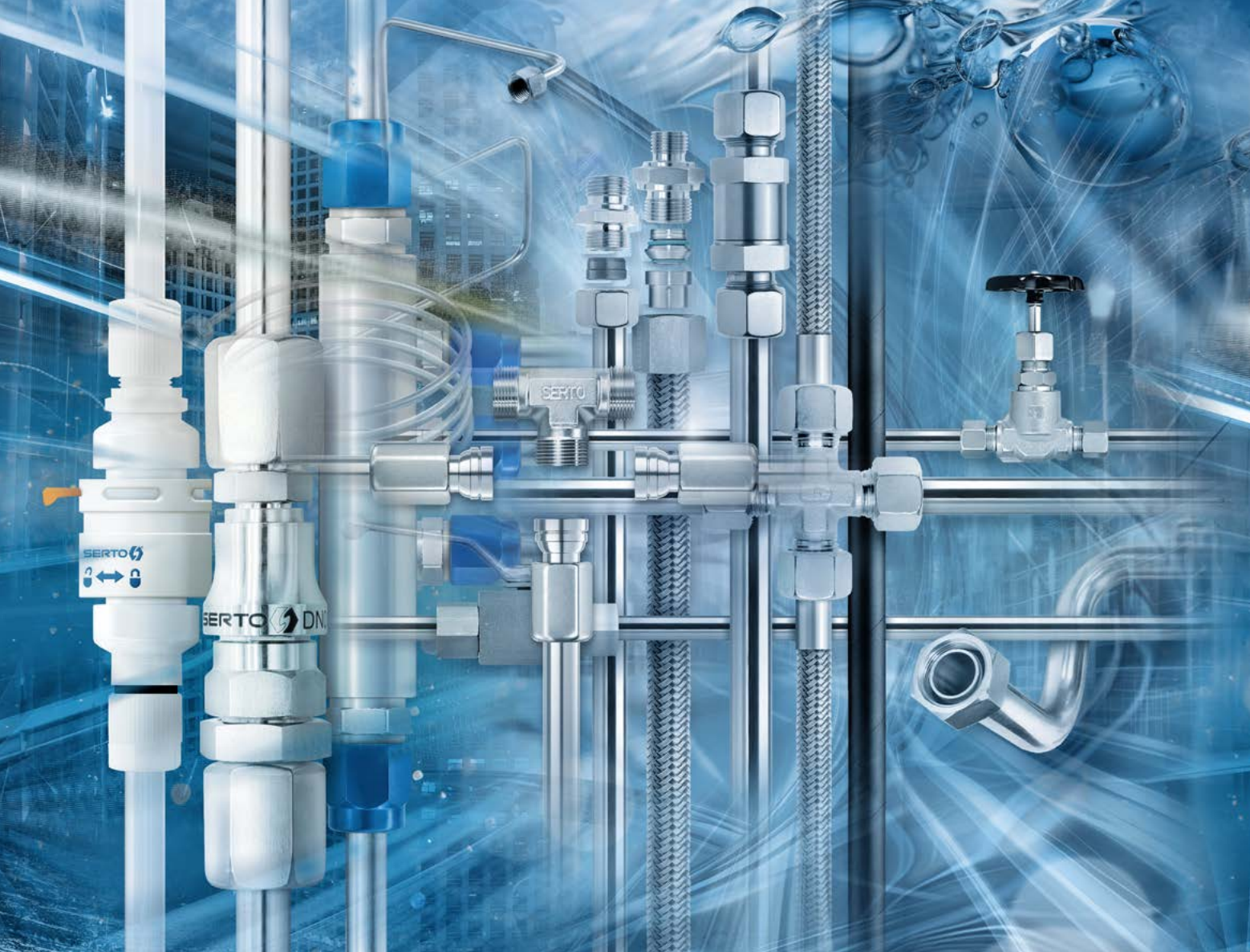

www.serto.com

www.exmar.de