

SERTO  GROUP

连通世界



携手合作，为您提供可靠的 管道连接

因为任何连接都十分重要 –
精确、热情



有了我们的智能连接系统，管道可以被轻松高效地连接起来。我们是一家中型制造商。作为拥有自产能力的系统供应商，我们可以灵活应对客户的要求，并提供定制解决方案。

300 名员工组成的团队分布在欧洲和亚洲的 8 个地点，开发并提供全面的高质量管道连接产品。

SERTO Group 总部位于瑞士弗劳恩费尔德。瑞士的价值观——质量、可靠性和可持续性是我们全球业务的动力。在供货方面，我们同样表现出色：对于目录产品，我们的交货能力超过95%，为客户提供可靠的供应保障。

我们的承诺

智能管道连接和个性化解决方案

SERTO 由所有者管理，以自有资本融资，并且是公益基金会的一部分。这令我们行动敏捷，眼光长远。我们非常注重与员工、供应商和客户保持长期合作伙伴关系。

作为自主生产、可提供各种服务项目的系统供应商，我们掌控着整个供应链。我们能够灵活地满足客户需求，提供系统解决方案、产品定制、组件组装以及管道定制等服务，并能实现小批量生产。





全球约 6000 家客户

约 300 名员工，遍布 7 个国家/地区



弗劳恩费尔德

集团总部，研发、生产、仓储和销售



卡塞尔
销售



巴特瑙海姆
销售



上海
仓储和销售



克拉托维
生产



德里
仓储和销售



费里耶尔布里
销售



布伦巴泰迪索普拉
生产和销售

在位于弗劳恩费尔德（瑞士）、克拉托维（捷克）和布伦巴特（意大利）的生产基地，我们拥有一个高现代化、高生产率机械园区，并对其不断进行更新。

品种多样

令人信服 – 满足各种需求的解决方案

SERTO 品牌的产品线广泛而专业，可以为（几乎）任何应用场景提供解决方案。无论是英制还是公制管道连接，您都可以从各种材料中选择理想的接头，以满足您的需求。

SERTO 的亮点在于独特的径向系统。标准方案的多种基本元件可以与连接件组合使用。模块化系统令不可胜数的个性化解决方案成为可能，它们采用金属密封、结构极其紧凑，而且可以立即交付。



螺纹接头

- 各种几何形状：
直式、角形、T/L 型或者等径四通
- 尺寸：
1 至 35 mm
- 除了公制接口以外，
还可以提供英制接口



阀门

- 规格：止回阀、调节阀或针阀、
精确调节阀和计量阀以及球阀
和截止阀
- 几何形状：
直式、角形和隔板型
- 接口：
管道接口、
螺纹嵌入接头/外部旋接式接
头或者调整塞
- 带彩色标记环的调节阀方便归
类介质



快速连接器

- 十个系列
- 连接器功能：
单手操作
机械编码，
可单侧或两侧截止
- 运行压力高达 690 bar
或者高真空达 10^{-7} mbar
- 大量可选的接口版本和密
封材料

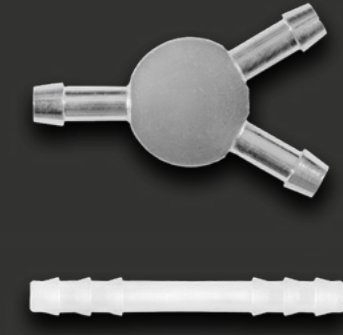

插套

- 流量优化的黄铜版本
(黄铜 CV)
- 轻便的塑料版本 (PVDF)

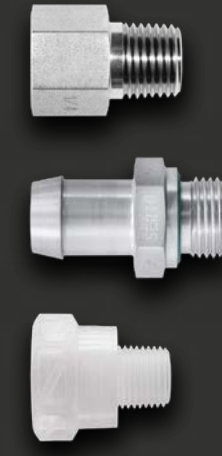

转接器

- 有大量的简单连接元件可供选择
- 带有内螺纹、外螺纹、索环和封
闭元件
- 多样化的结构形式，灵活的组合
方案
- G、R 或 NPT 管螺纹
- 提供多种材质

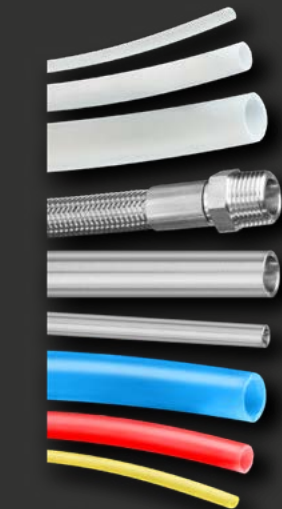

硬管和软管

- 适合较低要求 (PA, LDPE, PU)
或较高要求 (PTFE, PVDF, FEP,
PFA) 用途的塑料软管
- 可用手使之塑形的 SERTOflex
管道
- 1.4571 和 1.4301 两种材质的
不锈钢管道
- Jacoflon: 不锈钢丝编织 PTFE
软管





螺纹接头

- 切割环接头 (质量 1.4571)
- 介面尺寸 6 至 25 mm。
也可提供气用NC夹紧环版本应用
- 此外:
锥密封配件、扩口转接

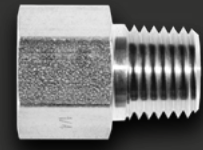

转接器

- 带内螺纹和外螺纹的简单连接元件以及端元件
- 主要由 1.4571 不锈钢制成
- 尺寸 1/8 至 2"

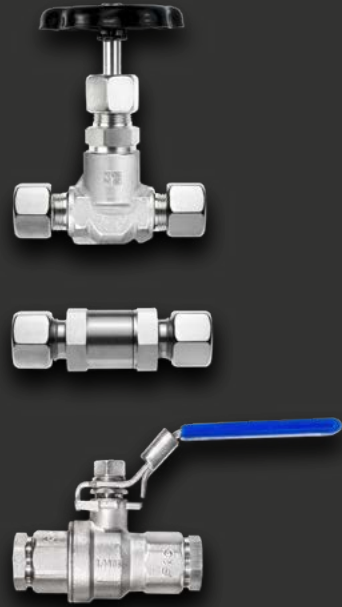

阀门和连接器

- 阀门:
截止阀和节流阀、止回阀
- 球阀:
低压和高压
- 快速连接器
- 可选择各种密封材料和开启压力



软管接头

- 适用于 1 SN、2 SN、1 SC 型软管, 2 SC、2 TE 型软管和 Jacoflon。
- 产品系列包括压接头、管接头体、带密封锥接头和带外螺纹接头、转接器

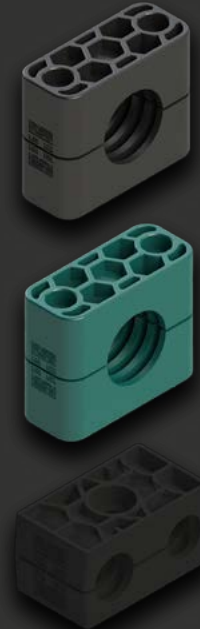

管夹

- DIN 3015, PA、PP 和铝
- A 系列:
轻型系列, 所有管夹尺寸符合 DIN 3015-1 标准, 适合若干种管道直径
- B 系列: 双管夹, 选定尺寸符合 DIN 3015-3 标准
- 提供阻燃 PA 材质的管夹



安装配件

- 预装机
- 润滑、防护和固定辅助工具
- 在安装切割环配件和NC夹紧环配件时给予专业支持



产品

最高质量的不锈钢配件

在不锈钢配件领域, EXMAR 品牌是丰富的产品组合的代表。

包括切割环配件 (符合ISO 8483-1 DIN 2353 标准) 和NC夹紧管件、球阀、阀门和软管接头以及定制的管道连接技术解决方案。





运输

创新推动发展

欢迎您探索我们应用在运输行业的精巧产品和技术。SERTO 和 EXMAR 组件及系统可用于铁路机车的湿舱、气动、制动、润滑、计量或工艺管路以及电池冷却系统。

我们的材料也可以满足严苛的海运要求。它们能抵御腐蚀和疲劳，确保您的船只随时待命。

特殊产品特性

- EXMAR 品牌的 DIN 不锈钢接头
- 采用铝合金组件，减轻重量
- 推入式接头
- 排水阀

额外服务

- 个性化物流方案，比如使用即用型容器或即装型套件
- 预制管道系统
- 即装配组件





高科技

适合最高要求的高品质组件

SERTO 组件和系统是半导体行业和激光器及分析仪制造商的首选。

凭借专业的服务，如超声波清洗、洁净室包装和轨道焊接，我们满足高科技组件生产所要求的严格制造标准。

特殊产品特性

- 在洁净室中包装高纯度不锈钢接头
- 超高纯度 (UHP) 连接
- 不含润滑剂

额外服务

- 内外电解抛光管道和流动环路加工，确保精细表面
- 环形焊接
- 预制管道系统
- 即装配组件





医疗保健

卓越医疗的最高标准

SERTO 组件和系统广泛应用于大量医疗诊断和治疗系统、实验室设备和医疗技术设备中。从分析仪到生物反应器，再到杀菌器 – 我们是您在所有应用领域的可靠合作伙伴。

凭借多年的系统设计经验和在（生物）医药标准方面丰富的专业知识，我们可以在产品设计和开发方面为您提供完美支持。

特殊产品特性

- 光滑表面
- 现场清洗 (CIP)
- 不含润滑剂

额外服务

- OX 选项：
超声波清洗，针对氧气系统进行润滑
- 弯管代替焊接：
流体流动优化，死角少
- 内外电解抛光管道和流动环路加工，确保精细表面
- 预制管道系统

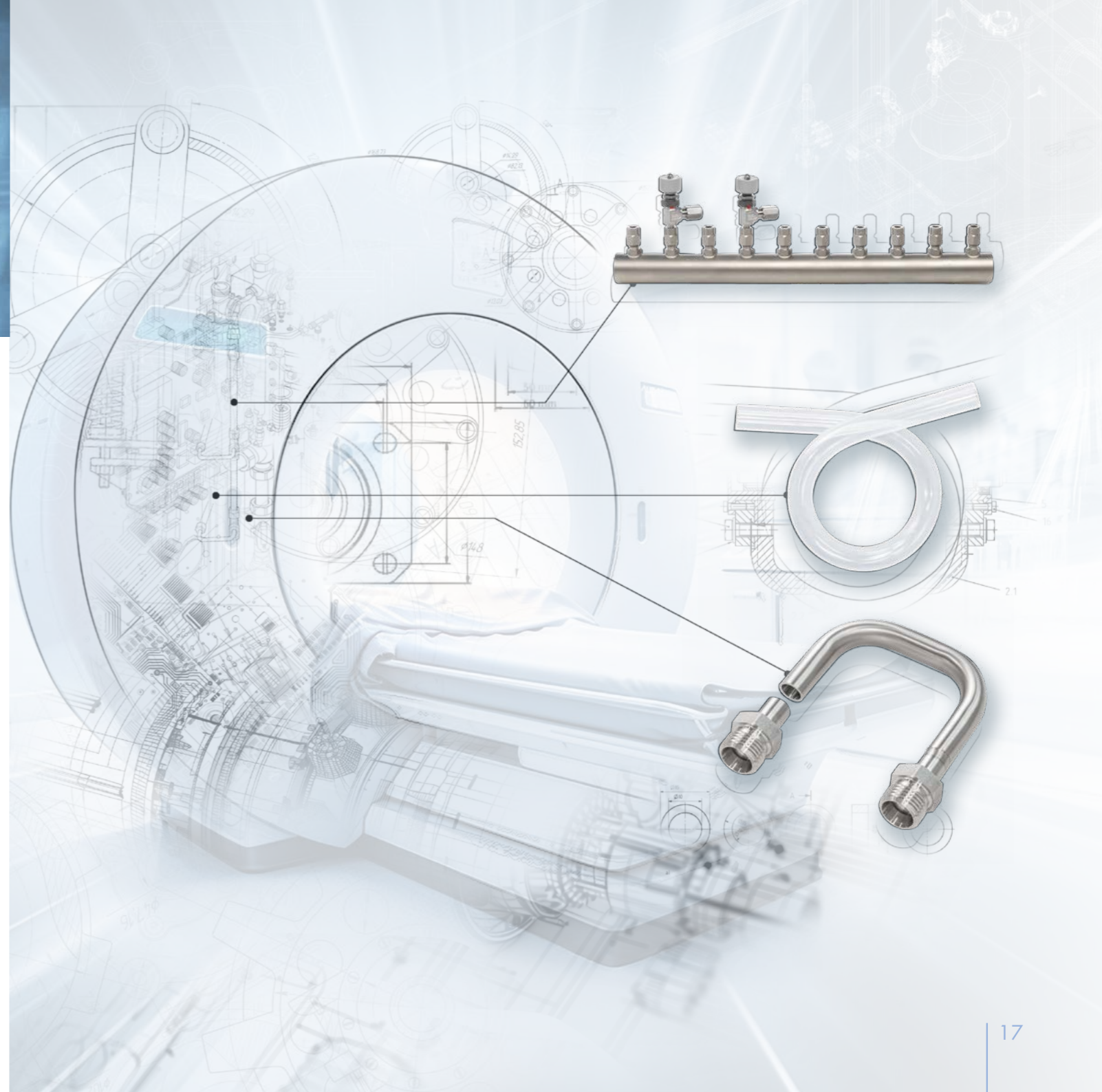



能源

连接创造绿色未来

阳光、水（氢）和风都是未来的能源载体，其重要性与日俱增。我们可以为这些技术提供全面的材料和产品组合。

SERTO 组件和系统被集成在风力涡轮机、太阳能热系统和逆变器中。功率电子设备的冷却以及氢气的生成和转化是重要的应用领域。

- 特殊产品特性**
- 适应不断变化的运行条件
 - PVDF 和 FEP，具有非导电性和高频稳定性，用于纯水或水-乙二醇混合液的冷却
 - 适合高温应用的不锈钢
 - 用于散热片的铝组件

- 额外服务**
- 个性化物流方案，比如使用即用型容器或即装型套件
 - 配套管道系统
 - 即装配组件
 - 环形焊接
 - 物流解决方案

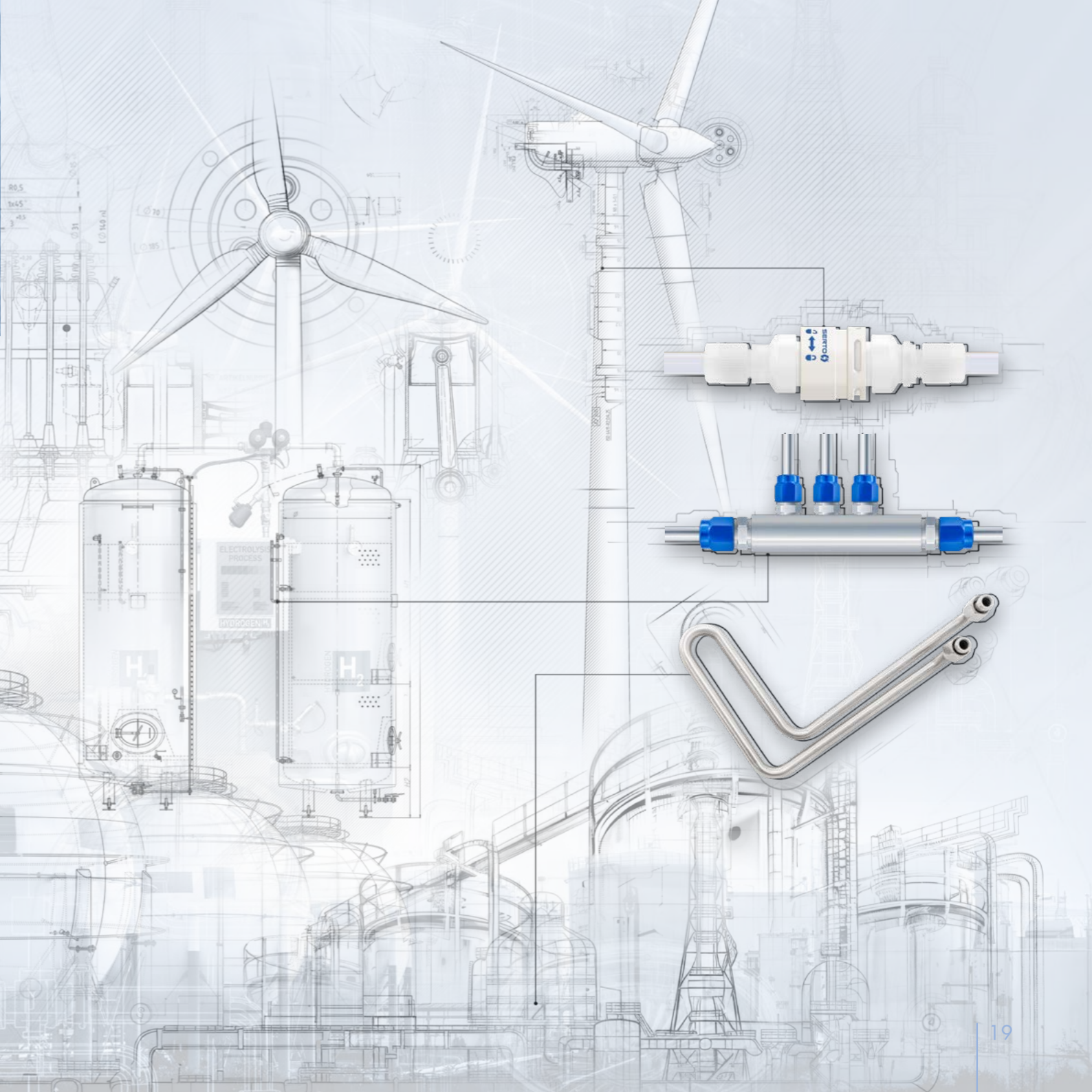



机械和设备制造

强大体现在每个细节中

无论是重量、耐抗性、压力、温度还是认证 – 我们可以根据您的要求提供完美的解决方案。–SERTO 和 EXMAR 的组件和系统能够完美契合所有机床和设备制造应用，广泛应用于泵、压缩机、大型柴油发动机、压力机和加工设备中。

对于需要对介质进行输送、冷却、加热或调节的各行各业，我们能够提供灵活的解决方案。

特殊产品特性

- SERTO 产品系列:
各种材料、塑料和金属
- EXMAR 产品系列:
符合 ISO 8434-1/DIN 2353 标准的不锈钢配件、
切割环接头专家

额外服务

- 客户特殊定制
- 组件和套件

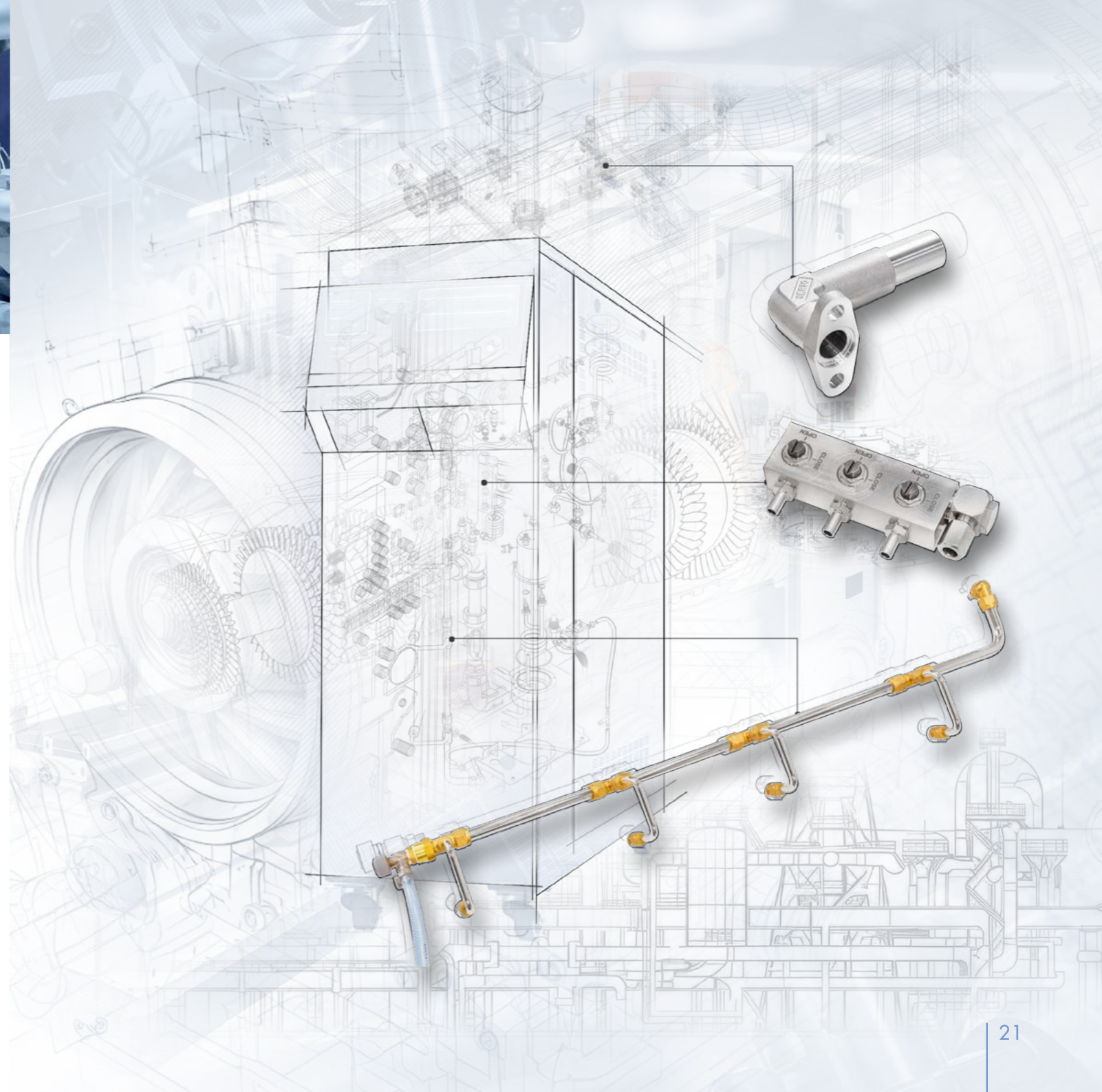



品种多样

令人信服 – 满足各种需求的解决方案

SERTO 品牌的产品线广泛而专业，可以为（几乎）任何应用场景提供解决方案。无论是英制还是公制管道连接，您都可以从各种材料中选择理想的接头，以满足您的需求。

SERTO 的亮点在于独特的径向系统。标准方案的多种基本元件可以与连接件组合使用。模块化系统令不可胜数的个性化解决方案成为可能，它们采用金属密封、结构极其紧凑，而且可以立即交付。



项目工程

满足任何要求的量身定制解决方案

我们的项目工程团队致力于个性化系统解决方案的开发、优化和生产，从简单的管道折弯到复杂的组件，攻无不克。凭借从大量项目中获得的丰富经验，我们可以为您提供专业的咨询建议，全程陪伴您：从前期询价到批量生产—提供全面的一站式服务。



项目示例 I：系统优化

变频器功率电子设备的冷却

之前的情况：

- 橡胶软管
- 过渡件极多、连接件极多
- 大量泄漏
- 对于装配人员来说极其耗时且令人烦躁

现在的情况：

- 使用带分配条和专用零件的铝模块，优化并减少了连接
- 优化了管道布设
- 固定的成品组件，可直接安装的套件，包括清晰明了的装配说明和操作指引。

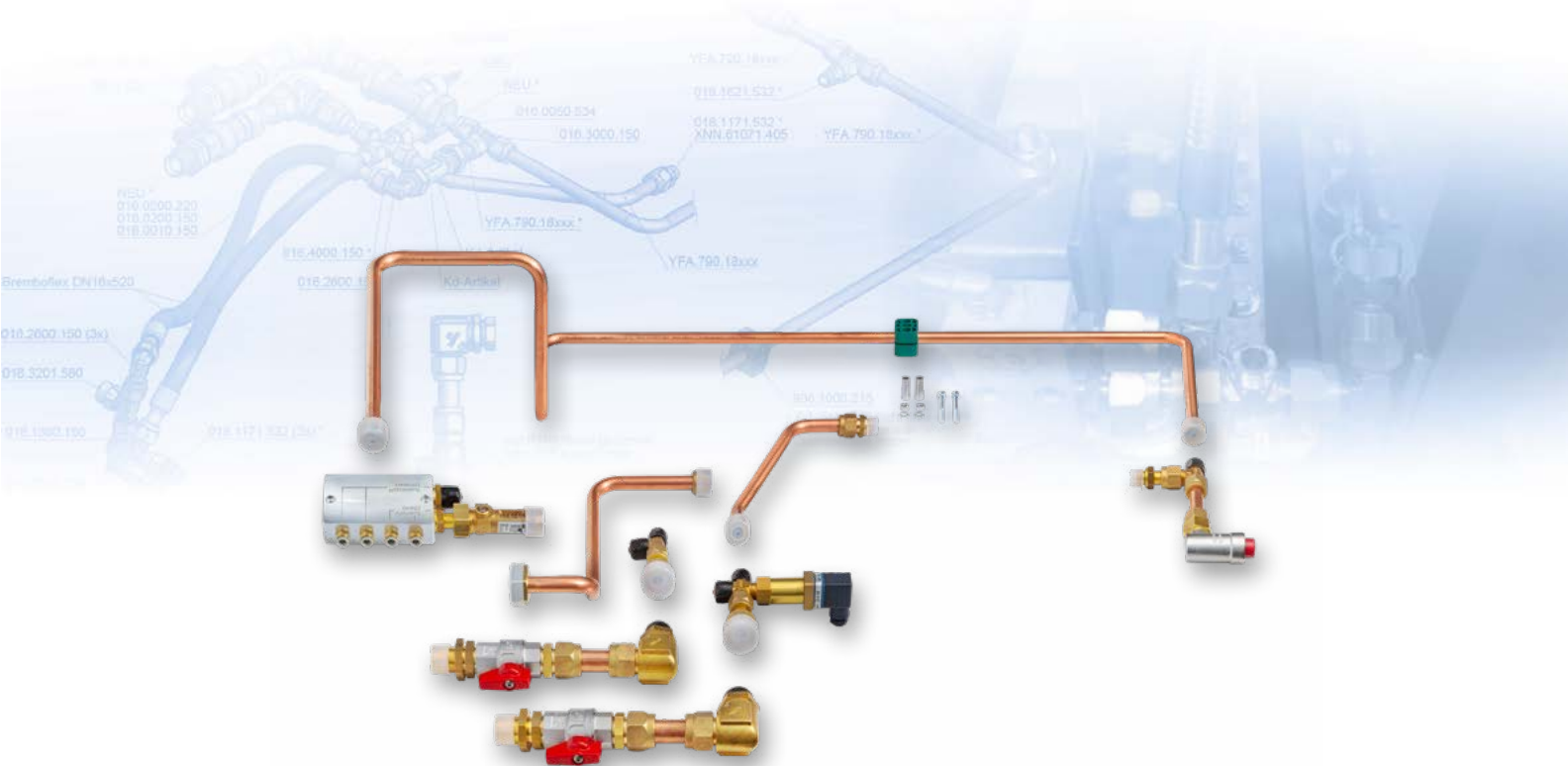



按图纸制造

您的创意由我们来落实—准确满足您的要求，无论是 STEP 文件、图纸还是样件。



系统优化

我们对您的系统进行测试。是否适合批量生产？生产和组装能否予以简化？或者优化生产？我们基于基础分析为您提供优化建议



按特定规格制造

您有特殊的要求，但还没有找到合适的解决方案？我们为您开发—包括模拟试验、原型和所有相关零件

项目工程

令人折服的服务

无论是新创意、持续开发还是最终的 CAD 设计 – 我们可以在任何阶段为您的设计团队提供支持。作为自主生产的灵活系统供应商，我们可以精确落实您的要求，提供量身定制的解决方案。

项目示例 II：按特定规格制造

初始状况：

铁路机车中的蓄电池优化，作为车顶或车底容器。

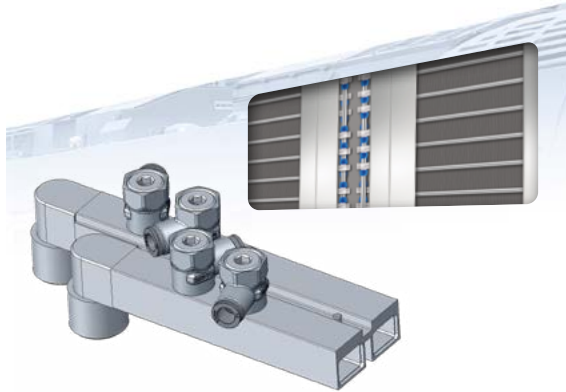

开发的解决方案：

- 用于减重的铝
- 高度仅为数厘米
- 便于组装的推入式旋转接头
- 耐热 FEP 管道
- 底板：带有激光打码的编号和检测证明
- 自主开发的运输箱
- 详细的装配说明书
- 缩短装配时间

项目示例 III：按图纸制造

初始状况：

适合化学行业工艺设备的软管管道。FEP 是首选材料，因为要求具备防腐蚀能力。

开发的解决方案：

- 生产 FEP 材质的热成型软管
- FEP 具备出色的化学、热力学和机械属性





洁净室

清洁深入每个细节

我们的不锈钢、黄铜和塑料接头以及阀门满足最高纯度要求。专用清洁设备配备有多个清洁槽和气幕，可清除零件上的污染物。之后在 ISO 8 级洁净室中进行装配，每个零件单独包装—依据 ASTM 标准经过检测和记录。

适合任何用途的清洁方式

- **US** 超声波清洁，不经润滑
- **OX** 超声波清洁，针对氧气系统进行润滑
- **SI** 超声波清洁，针对油漆和涂料应用进行无硅胶润滑

预组装套件

激发灵感的全方位服务

我们在组件装配方面的专业能力值得信赖，为组件领域提供全方位服务，保证专业组装，并确保您的系统具有最高的安全性和可靠性。无论是 10 个、100 个还是 1,000 个组件，我们都能将您的组件装配成完整的系统，同样包括第三方组件。

但还不止于此：除装配以外，我们也可以提供全面的检测，以保证每个组件都满足最高标准。另外，我们还负责规划、生产和分销，以节省宝贵的装配时间，使您的分销、物流和仓储流程更加高效。





折弯及预安装管道

精确而高效

通过使用最大可折弯60mm管径，作用半径最大可达6米的全自动CNC控制折弯机，SERTO可提供最先进的解决方案。借助十个加工轴，甚至可以轻松实现要求苛刻的折弯几何形状。不仅仅是折弯，我们每年组装超过15万米的金属管，其中大部分不仅经过折弯处理，还可按照客户特殊需求，配备压接的接头、阀门、球阀或者我们的连接器。



无论是折弯、预装还是合适的连接解决方案
– 全部 – 站式提供，完美契合您的项目！



优势概览：

- 多种的连杆轴承：
可随时提供 6 米长的 60 吨原材料（不锈钢、铝、铜、钢和黄铜）
- 高效的硬质合金圆锯：
每小时高达 3000 次切割，可实现高生产率
- 高精度管道测量仪：
非接触式光学测量系统可在数秒内实现对最大长度为6米的三维管道的精确测量，并保证其过程的安全性。
- 自研模具和夹具：我们自主生产量身定制的模具、夹具和量规。

具、夹具和量规。



可持续性

减少生态足迹

我们注重所有流程的可持续性。通过太阳能光伏系统，满足了我们40%的电力需求，使用雨水对设备进行维护，并采用环保型地下水和热回收供暖系统。

在生产过程中，我们对生产流程进行持续性优化，减少废料，促进回收。在运输方面，我们也注重效率，以尽量减少碳排放。保护环境，合理且负责任地使用资源是我们的目标。



证书和许可证

品质值得信赖



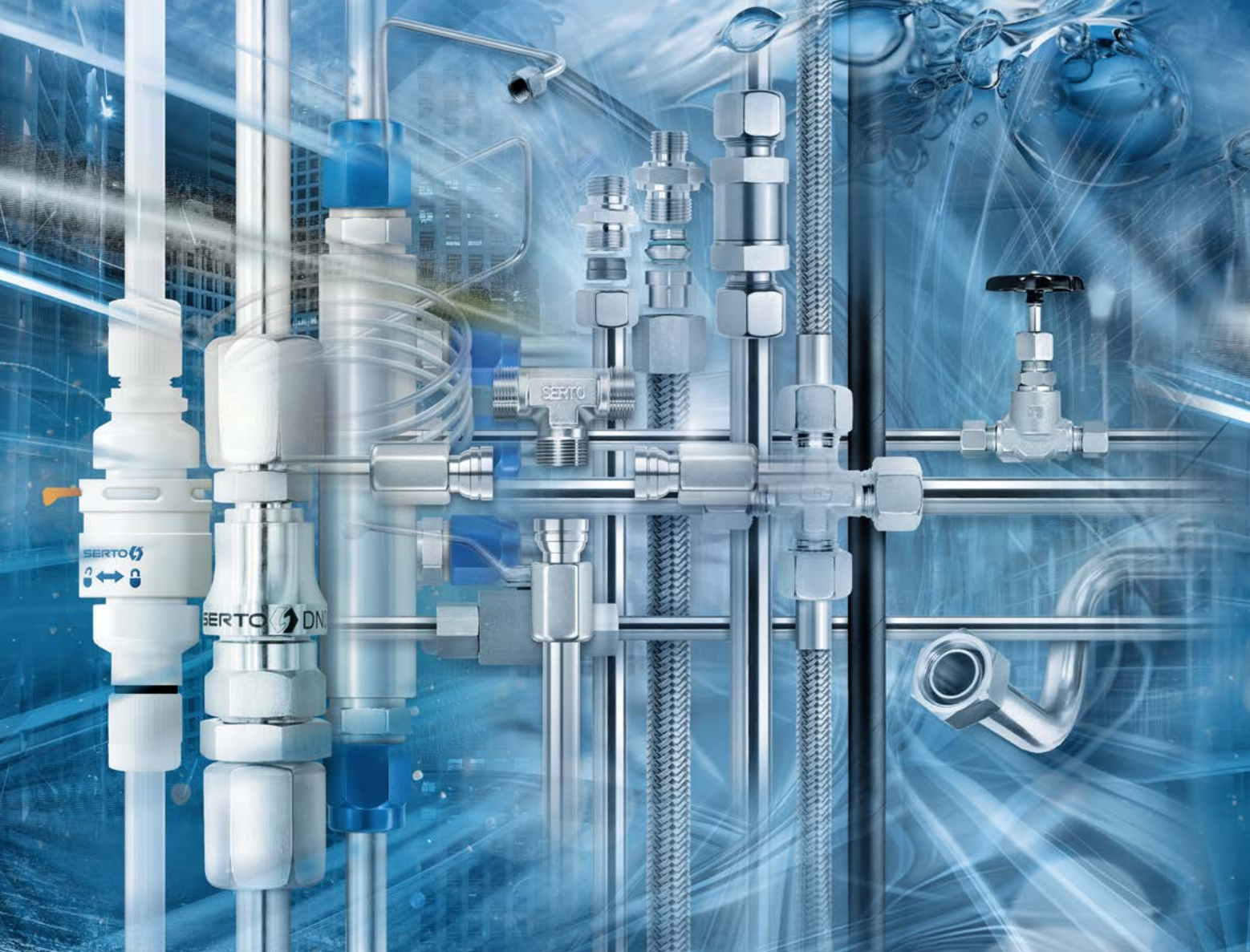

www.serto.com

www.exmar.de